

ОБЩАЯ ИНФОРМАЦИЯ

ООО «Самаратехносервис» уже более 15 лет занимается проектированием, производством и продажей грузоподъемного оборудования. За это время сотрудники компании накопили большой опыт в области грузоподъемной техники. Мы предлагаем вам широкий диапазон грузоподъемного оборудования, как собственного производства: стропы, захваты, кран в окно, так и оборудование ведущих мировых и отечественных производителей.

Кроме приведенной в каталоге номенклатуры по Вашей заявке могут быть поставлены другие виды интересующей Вас продукции. Ждем Ваших звонков и писем. Надеемся на плодотворное сотрудничество.

ОГЛАВЛЕНИЕ

СТРОПЫ КАНАТНЫЕ	2	ТАЛИ КАНАТНЫЕ ЭЛЕКТРИЧЕСКИЕ	
ЦЕПНЫЕ СТРОПЫ	4	ТИПА «Т», БОЛГАРИЯ	26
СТРОПЫ ТЕКСТИЛЬНЫЕ ЛЕНТОЧНЫЕ	5	ТАЛЬ ЭЛЕКТРИЧЕСКАЯ МОДЕЛЬ	
СТРОПЫ ТЕКСТИЛЬНЫЕ		КСД (КИТАЙ)	27
КРУГЛОПРЯДНЫЕ	6	ТАЛИ ЭЛЕКТРИЧЕСКИЕ ПРОИЗВОДСТВО	
СТЯЖНЫЕ РЕМНИ	7	АЛТАЙТАЛЬ (РОССИЯ)	28
СТЯЖКИ ЦЕПНЫЕ	7	ЛЕБЕДКИ ЭЛЕКТРИЧЕСКИЕ	29
КОМПЛЕКТУЮЩИЕ ДЛЯ ПРОИЗВОДСТВА		ЛЕБЕДКА КДЖ ЭЛЕКТРИЧЕСКАЯ	
КАНАТНЫХ СТРОП	8	СТАЦИОНАРНАЯ	30
ЗВЕНО ПОДЪЕМНОЕ ОВ-1, ОВ-2	9	ИНСТРУМЕНТ И ЗАПАСНЫЕ ЧАСТИ К	
КОУШ DIN 6899В (ОЦИНКОВАН.)	10	ГРУЗОПОДЪЕМНОМУ ОБОРУДОВАНИЮ	31
КОУШ ГОСТ 2224-93	11	ЛЕБЕДКА РУЧНАЯ ТИП ТЛ-2А,	
КРЮК ЧАЛОЧНЫЙ АВЛ ТИП 320	11	ТЛ-3А, ТЛ-5А	32
КРЮК ЧАЛОЧНЫЙ ГОСТ 25573-82	12	ЛЕБЕДКА РЫЧАЖНАЯ РУЧНАЯ	
ЗАЖИМЫ ДЛЯ СТАЛЬНЫХ		АР-0,63, АР-1,6	32
КАНАТОВ DIN 741	13	ЛЕБЕДКА РУЧНАЯ ТЯГОВАЯ	
ЗАЖИМЫ ДЛЯ СТАЛЬНЫХ		АР-0,25 АР-1,0 АР-1,5	33
КАНАТОВ DIN 1142	13	БЛОКИ КАНАТНЫЕ, ТИП «К»	
СКОБЫ ТАКЕЛАЖНЫЕ АВЛ	14	ОДНОРОЛЬНЫЕ И ДВУХРОЛЬНЫЕ	34
ЦЕПНЫЕ КОМПЛЕКТУЮЩИЕ АВЛ	16	ДОМКРАТ ГИДРАВЛИЧЕСКИЙ	
КРЮК С ПРЕДОХРАНИТЕЛЕМ 8 КЛ	17	НИЗКОГО ПОДХВАТА	35
ТОЧКИ ПОДЪЕМА ГРУЗА АВЛ	19	ДОМКРАТ ГИДРАВЛИЧЕСКИЙ	
ТАЛРЕПЫ ОЦИНКОВАННЫЕ DIN 1480		БУТЫЛОЧНЫЙ МАТРИХ (ГЕРМАНИЯ)	35
КРЮК-КОЛЬЦО		ЗАХВАТ ДЛЯ ПОДЪЕМА ТРУБ	
(КРЮК-КРЮК, КОЛЬЦО-КОЛЬЦО)	21	(ТОРЦЕВОЙ)	36
ТАЛРЕПЫ ОЦИНКОВАННЫЕ DIN 1478		ЗАХВАТ ДЛЯ ПОДЪЕМА	
(ВИЛКА-ВИЛКА)	21	КАБЕЛЬНЫХ БАРАБАНОВ	36
ЦЕПИ ГРУЗОВЫЕ	22	ЗАХВАТ ДЛЯ ПОДДОНА С КИРПИЧЕМ	
СТАЛЬНЫЕ КАНАТЫ	23	(КРАНВИЛЫ)	37
КАНАТЫ, ШНУРЫ,		ЗАХВАТЫ ДЛЯ СТРОИТЕЛЬСТВА	38
ВЕРЕВКИ, ШПАГАТЫ	24	КРАН В ОКНО	39
КРАН-БАЛКИ ПОДВЕСНЫЕ		РУКАВА ВЫСОКОГО ДАВЛЕНИЯ	40
И ОПОРНЫЕ	25	НОВАЯ ПРОДУКЦИЯ	41



СТРОПЫ КАНАТНЫЕ

Стропы канатные СКП изготавливаются на нашем предприятии из стального каната методом опрессовки алюминиевой втулкой или ручной заплеткой.

Коэффициент запаса прочности канатов стропов по отношению к расчетному разрывному усилию — не менее 6. Длина стропов от 1000 до 30000 мм.

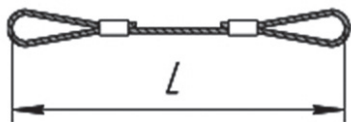

Строп канатный кольцевой СКК также изготавливается на нашем предприятии г/п до 60т.

Длина стропов от 1000 до 30000 мм и выше.

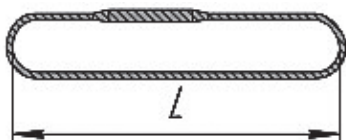

Стропы канатные тип 1СК изготавливаются методом обжимки алюминиевой втулкой. Варианты исполнения стропов: петля-крюк, звено-крюк, коуш-крюк, коуш-коуш и их комбинации. Также вместо крюка может использоваться скоба такелажная.

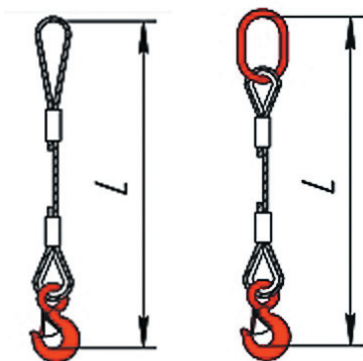

Строп канатный петлевой (СКП) ГОСТ 25573-82

Обозначение стропа	Грузоподъемность, т	Диаметр каната*, мм	Размер петли, мм
СКП-0,32	0,32	6,2	240
СКП-0,5	0,5	7,6	240
СКП-0,63	0,63	8,3	320
СКП-0,8	0,8	9,1	320
СКП-1,0	1	11	320
СКП-1,25	1,25	12	320
СКП-1,6	1,6	14	320
СКП-2,0	2	15	320
СКП-2,5	2,5	16,5	400
СКП-3,2	3,2	18	400
СКП-4,0	4	19	400
СКП-5,0	5	20,5	400
СКП-6,3	6,3	23,5	500
СКП-8,0	8	27	500
СКП-10,0	10	28	500
СКП-12,5	12,5	32,5	500
СКП-16,0	16	39,5	600
СКП-20,0	20	42	600
СКП-25,0	25	49	800
СКП-30,0	30	49	800

Строп канатный одноветвевой (1СК) ГОСТ 25573-82

Обозначение стропа	Грузоподъемность, т	Диаметр каната*, мм
1СК-0,63	0,63	8,3
1СК-1,0	1	11
1СК-1,6	1,6	14
1СК-2,0	2	15
1СК-2,5	2,5	16,5
1СК-3,2	3,2	18
1СК-4,0	4	19
1СК-5,0	5	20,5
1СК-6,3	6,3	23,5
1СК-8,0	8	27
1СК-10,0	10	28
1СК-12,5	12,5	32,5
1СК-16,0	16	36,5
1СК-20,0	20	42
1СК-25,0	25	49
1СК-30,0	30	49

СТРОПЫ КАНАТНЫЕ

Строп канатный 2ск изготавливается на нашем предприятии из стального каната методом опрессовки алюминиевой втулкой

Коэффициент запаса прочности канатов стропов по отношению к расчетному разрывному усилию — не менее 6. Длина стропов от 1000 до 20000 мм.

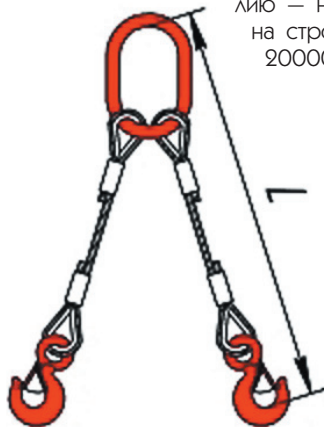

Строп канатный двухветвевой (2СК)
ГОСТ 25573-82

Обозначение стропа	Грузоподъемность, т	Диаметр каната*, мм
2СК-0,8	0,8	8,3
2СК-1,6	1,6	12
2СК-2,0	2	14
2СК-2,5	2,5	2
2СК-3,2	3,2	16,5
2СК-4,0	4	18
2СК-5,0	5	19
2СК-6,3	6,3	20,5
2СК-8,0	8	23,5
2СК-10,0	10	27
2СК-12,5	12,5	28
2СК-16,0	16	32,5
2СК-20,0	20	36,5
2СК-25,0	25	42
2СК-32,0	32	49

Строп канатный 4ск изготавливается на нашем предприятии из стального каната методом опрессовки алюминиевой втулкой.

Коэффициент запаса прочности канатов стропов по отношению к расчетному разрывному усилию — не менее 6. Длина стропов от 1000 до 20000 мм.

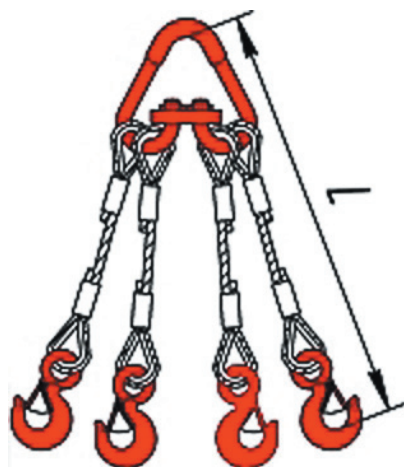

Строп канатный четырехветвевой (4СК)
ГОСТ 25573-82

Обозначение стропа	Грузоподъемность, т	Диаметр каната*, мм
4СК-1,0	1	6,9
4СК-1,6	1,6	8,3
4СК-2,0	2	9,1
4СК-2,5	2,5	11
4СК-3,2	3,2	12
4СК-4,0	4	14
4СК-5,0	5	15
4СК-6,3	6,3	16,5
4СК-8,0	8	18
4СК-10,0	10	19
4СК-12,5	12,5	20,5
4СК-16,0	16	23,5
4СК-20,0	20	27
4СК-25,0	25	28
4СК-32,0	32	32,5
4СК-40,0	40	36,5
4СК-50,0	50	42

* Диаметр каната указан для справки. Производитель может использовать другой канат



ЦЕПНЫЕ СТРОПЫ

Стропы цепные характеризуются удобством использования и исключительной долговечностью. Мы изготавливаем цепные стропы 8 и 10 класса прочности.



ПРЕИМУЩЕСТВА ЦЕПНЫХ СТРОП:

- работоспособны при высоких температурах;
- не деформируются при монтажных работах;
- удобны для поднятия всех видов грузов
- долговечны и практичны в использовании, срок службы исчисляется годами (при соблюдении правил);
- для корректировки длинны ветвей удобно использование укорачивающих крюков;
- 8 класс прочности дает большие преимущества по массе готового изделия;
- могут использоваться в агрессивных средах.

Таблица грузоподъемностей для строп 8 класса прочности.

Диаметр цепи, мм	1СЦ, г/п, т	ВЦ, г/п, т	2СЦ, г/п, т	4СЦ, г/п, т	СЦ2В3	УСЦ
6	1,0	1,0	1,6	2,36	2,36	2,0
7	1,5	1,5	2,12	3,15	3,15	3,0
8	2,0	2,0	2,8	4,2	4,2	4,0
10	3,15	3,15	4,25	6,7	6,7	6,3
13	5,3	5,3	7,4	11,2	11,2	10,0
16	8,0	8,0	11,2	17,0	17,0	16,0
20	12,5	12,5	17,0	26,5	26,5	25,0
22	15	15	21,2	31,5	31,5	30,0
26	21,2	21,2	30,0	45,0	45,0	42,0
32	31,5	31,5	45,0	66,0	66,0	63,0

- Возможно укомплектование строп укротителями цепи, позволяющими изменять длину ветви стропа.
- Коэффициент запаса прочности цепных строп 4:1 согласно (согласно ПБ10-382-00 и ГОСТ Р ЕН818-4-2005).
- По согласованию возможно изготовление строп под нужды заказчика.

СТРОПЫ ТЕКСТИЛЬНЫЕ ЛЕНТОЧНЫЕ

Стропы грузовые общего назначения на текстильной основе изготавливаются в соответствии с требованиями РД 24-СЗК-01-01.

Текстильные стропы обеспечивают следующие преимущества в работе:

- Сохранность груза - текстильные стропы бережно огибают товар и не портят его, т.к. обладают значительной гибкостью.
- Малый вес - текстильные стропы значительно легче металлических. Это свойство особенно заметно при работе со стропами большой грузоподъемности. Легче производить перемещения самого стропа, легче заводить под груз, легче цеплять к крановому крюку. В этом виде текстильным стропам нет равных.
- Безопасность - на текстильных стропах не бывает торчащих металлических волосков, приводящих к травмам.
- Высокая износостойкость и стойкость к деформации.
- Компактность - текстильные стропы легко и удобно свертывать и хранить.

Стропы текстильные ленточные изготавливаются из глянцевой полиэстеровой ленты и обладают целым рядом преимуществ перед традиционными стропами из стального каната или цепей.

Ширина и цвет ленты соответствует заявленному коэффициенту прочности равному 7 ($K=7$)



Цвет	Ширина, мм/Исполнение	Грузоподъемность, т	Грузоподъемность, т						
			Прямо	Обвязка	Накид	Двухветвевой	Трёхветвевой	Четырёхветвевой	
									Угол между ветвями
			0	90	90	90	90		
			M=1	M=0,8	M=2	M=1,4	M=1,25	M=2,0	M=2,5
Фиолетовый	30/1	0,5	0,5	0,4	1,0	0,7	0,6	1,0	1,2
Фиолетовый	30/3	1,0	1,0	0,8	2,0	1,4	1,2	2,0	2,5
Зелёный	50/3	2,0	2,0	1,6	4,0	2,8	2,5	4,0	5,0
Зелёный	60/3	2,5	2,5	2,0	5,0	3,5	3,1	5,0	6,2
Желтый	75/3	3,0	3,0	2,4	6,0	4,2	3,7	6,0	7,5
Желтый	90/3	3,6	3,6	2,8	7,2	5,0	4,5	7,2	9,0
Серый	120/3	4,0	4,0	3,2	8,0	5,6	5,0	8,0	10,0
Серый	120/3	5,0	5,0	4,0	10,0	7,0	6,2	10,0	12,5
Желтый	90/6	5,5	5,5	4,4	11,0	7,7	6,8	11,0	13,7
Красный	150/3	6,0	6,0	4,8	12,0	8,4	7,5	12,0	15,0
Коричневый	180/3	8,0	8,0	6,4	16,0	11,2	10,0	16,0	20,0
Синий	240/3	10,0	10,0	8,0	20,0	14,0	12,5	20,0	25,0
Оранжевый	300/3	15,0	15,0	12,0	30,0	21,0	18,7	30,0	37,5
Оранжевый	300/6	20,0	20,0	16,0	40,0	28,0	25,0	40,0	50,0

Мы производим следующие типы текстильных ленточных стропов:

- СТП — строп текстильный петлевой
- СТК — строп текстильный кольцевой
- 1СТ — одноветвевой строп текстильный
- 2СТ — двухветвевой строп текстильный
- 3СТ — трёхветвевой строп текстильный
- 4СТ — четырёхветвевой строп текстильный

СТРОПЫ ТЕКСТИЛЬНЫЕ КРУГЛОПРЯДНЫЕ

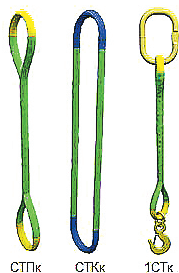

СТPk СТKк 1СТк

Представляют собой круглый замкнутый рукав-оболочку, внутри которого уложен синтетический силовой сердечник - витки из полиэстровых нитей в количестве необходимом для обеспечения требуемой грузоподъемности с соблюдением не менее 7 - кратного запаса прочности. Края рукава сшиваются в месте стыковки, туда же вшивается этикетка с указанием грузоподъемности и основных паспортных данных стропа. Защитный чехол предохраняет волокна сердечника от повреждения и сохраняет их в параллельном положении.



2СТк



3СТк



4СТк

Грузоподъемность, т	Грузоподъемность, т						
	Прямо	Обвязка	Накид		Двух-ветвевой	Трёх-ветвевой	Четырёх-ветвевой
	Угол между ветвями						
	M=1	M=0,8	M=2	M=1,4	M=1,25	M=2,0	M=2,5
1	1	0,8	2,0	1,4	1,25	2,0	2,5
2	2	1,6	4,0	2,8	2,5	4,0	5,0
3	3	2,4	6,0	4,2	3,7	6,0	7,5
4	4	3,2	8,0	5,6	5,0	8,0	10,0
5	5	4,0	10,0	7,0	6,2	10,0	12,5
6	6	4,8	12,0	8,4	7,5	12,0	15,0
8	8	6,4	16,0	11,2	10,0	16,0	20,0
10	10	8,0	20,0	14,0	12,5	20,0	25,0
15	15	12,0	30,0	21,0	18,7	30,0	37,5
20	20	16,0	40,0	28,0	25,0	40,0	50,0
30	30	24,0	60,0	42,0	37,5		
40	40	32,0	80,0	56,0	50,0		
50	50	40,0	100,0	70,0			
60	60	48,0	120,0	84,0			
80	80	64,0	160,0	112,0			
100	100	80,0	200,0	140,0			

Типы текстильных круглопрядных стропов

- СТPk — строп текстильный петлевой круглопрядный
- СТKк — строп текстильный кольцевой круглопрядный
- 1СТк — одноветвевой строп текстильный круглопрядный
- 2СТк — двухветвевой строп текстильный круглопрядный
- 3СТк — трёхветвевой строп текстильный круглопрядный
- 4СТк — четырёхветвевой строп текстильный круглопрядный

СИСТЕМЫ КРЕПЛЕНИЯ ГРУЗА

СТЯЖНЫЕ РЕМНИ

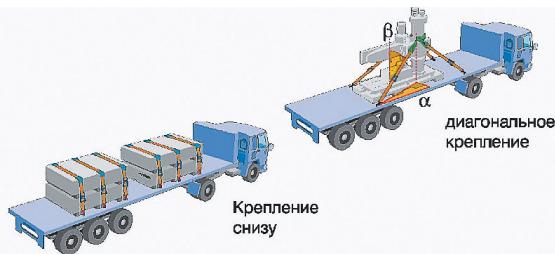

Стяжные грузовые ремни предназначены для быстрого и надежного крепления различных грузов, перевозимых на всех видах транспорта. Мягкая текстильная лента ремня не повреждает груз и надежно закрепляет его на транспортном средстве, полностью сохраняя товарный вид перевозимых изделий.



Максимальное стяжное усилие ленты, т	Ширина ленты	Длина ремня
1,0 т	25	3-15
2,0 т	35	3-15
5,0 т	50	3-20
7,5 т	75	5-20
10 т	100	5-20

- Под максимальным стяжным усилием понимается разрывная нагрузка ленты.
- Длина стяжных ремней и их конструкция может меняться исходя из требований заказчика.
- При производстве используются только высококачественные комплектующие, обеспечивающие надежную и долговечную работу стяжных устройств.

СТЯЖКИ ЦЕПНЫЕ

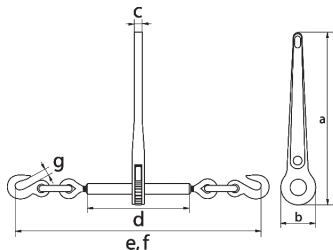

Размер, дюйм	5/16-3/8	3/8-1/2	1/2-5/8
Диаметр цепи, мм	8-10	10-13	13-16
Номинальная нагрузка, т	3,2	5,3	8
Разрушающая нагрузка, т	12,5	21	32
Размеры, мм	a	390	390
	b	65	62
	c	15	15
	d	255	250
	e min	580	585
	e max	640	663
	f min	780	780
f max	840	858	
g	13	15	
Масса, кг	4,82	5,92	7,85

Цепные стяжки (тадреп цепной) – это натяжной крепёжный механизм, который используют для обвязки груза. Цепные стяжки весьма эффективны при закреплении особо тяжёлых грузов. Особенно удобно пользоваться цепными стропами и ретчетами при транспортировке дорожной техники, автомобилей различной массы и другой спецтехники.



ЗВЕНО ПОДЪЕМНОЕ РТ-1, РТ-1ХЛ ГОСТ 25573-82

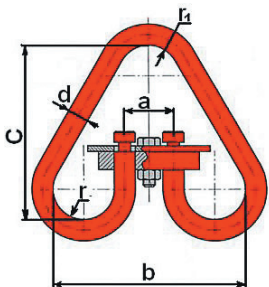

Обозначение	Раб. нагр., т	d, мм	a, мм	b, мм	C, мм	r1, мм	r, мм	Вес, кг
РТ-1-1,0	1,0	14	32	126	115	20	20	1
РТ-1-1,25	1,25	16	38	142	130	22	22	1,33
РТ-1-1,6	1,6	18/16	38	156	140	25	25	1,69
РТ-1-2,0	2,0	20/18	42	174	160	30	28	2,29
РТ-1-2,5	2,5	22/20	50	192	175	32	30	3
РТ-1-3,2	3,2	25/22	55	200	185	35	30	4,12
РТ-1-4,0	4,0	28/25	60	228	215	40	35	5,76
РТ-1-5,0	5,0	32/28	68	260	240	45	40	8,5
РТ-1-6,3	6,3	35/32	74	289	265	50	45	11
РТ-1-8,0	8,0	40/35	82	322	295	55	50	15,48
РТ-1-10,0	10,0	45/40	90	355	325	60	55	22,4
РТ-1-12,5	12,5	50/45	100	390	360	65	60	30
РТ-1-16,0	16	55/50	110	425	395	75	65	41,1
РТ-1-20,0	20	/55	110	425	395	75	70	41,1

- В знаменателе указан размер звена РТ-1 ХЛ.

ЗВЕНО ПОДЪЕМНОЕ РТ-3 ГОСТ 25573-82

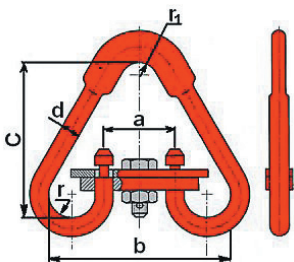

Обозначение	Раб. нагр., т	d, мм	a, мм	b, мм	C, мм	r1, мм	r, мм	Вес, кг
РТ-3-1,25	1,25	14	36	30	125	22	20	0,95
РТ-3-1,6	1,6	14	36	30	125	25	20	1
РТ-3-2,0	2,0	16	38	142	150	30	22	1,45
РТ-3-2,5	2,5	18	46	164	165	32	25	1,93
РТ-3-3,2	3,2	20	50	182	180	35	28	2,5
РТ-3-4,0	4,0	22	54	196	205	40	30	3,64
РТ-3-5,0	5,0	25	60	205	225	45	30	4,98
РТ-3-6,3	6,3	28	68	236	250	50	35	6,7
РТ-3-8,0	8,0	32	74	266	280	55	40	9,62
РТ-3-10,0	10,0	36	80	296	300	60	45	13,7
РТ-3-12,5	12,5	40	90	330	340	65	50	18,8
РТ-3-16,0	16,0	45	100	365	375	75	55	26,34
РТ-3-20,0	20,0	50	110	400	400	80	60	34,5
РТ-3-25,0	25,0	56	125	425	425	120	70	51,6

ЗВЕНО ПОДЪЕМНОЕ ОВ-1, ОВ-2 ГОСТ 25573-82

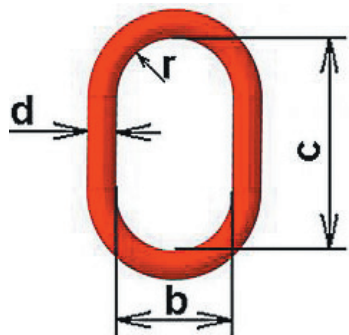

Обозначение звена	Раб. нагр, т	d, мм	b, мм	c, мм	r, мм	Вес, кг
Ов1-0,4	0,4	10	28	50	14	0,101
Ов1-0,5	0,5	11	32	55	16	0,135
Ов1-0,63	0,63	14	36	60	18	0,248
Ов1-0,8	0,8	14	40	70	20	0,278
Ов1-1,0	1	16	44	80	22	0,411
Ов1-1,6	1,6	20	56	100	28	0,781
Ов1-2,0	2	22	60	110	30	1,068
Ов1-3,2	3,2	28	80	130	40	2,123
Ов1-5,0	5	36	100	170	50	4,53
Ов1-6,3	6,3	40	110	190	55	6,225
Ов1-8,0	8	45	120	210	60	8,714
Ов1-10,0	10	50	140	230	70	11,976
Ов1-12,5	12,5	56	150	260	75	16,763
Ов1-16,0	16	65	200	290	100	26,44
Ов1-20,0	20	72	220	320	110	35,38

Ов2-0,4	0,4	14	70	120	35	0,439
Ов2-0,5	0,5	14	70	120	35	0,439
Ов2-0,63	0,63	16	70	120	35	0,584
Ов2-0,8	0,8	18	90	150	45	0,916
Ов2-1,0	1	20	90	150	45	1,146
Ов2-1,6	1,6	25	120	180	60	2,226
Ов2-2,0	2	25	120	180	60	2,226
Ов2-3,2	3,2	32	120	180	60	3,769
Ов2-5,0	5	40	150	230	75	7,468
Ов2-6,3	6,3	42	150	230	75	8,298
Ов2-8,0	8	50	150	230	75	12,145
Ов2-10,0	10	56	220	350	110	21,796
Ов2-12,5	12,5	60	220	350	110	25,285
Ов2-16,0	16	65	220	350	110	30,087
Ов2-20,0	20	72	220	350	110	37,617

КОУШИ КАНАТНЫЕ

Коуши предназначены для установки на трос при изготовлении петли на его конце. Предохраняет трос от перетирания и излома, делает петлю более плавной. Широко используется в грузоподъемных устройствах, в частности на стропах. Коуш изготавливают из углеродистой стали и оцинковывают. Размер определяется по диаметру применяемого троса.

КОУШ DIN 6899B (ОЦИНКОВАННЫЙ)

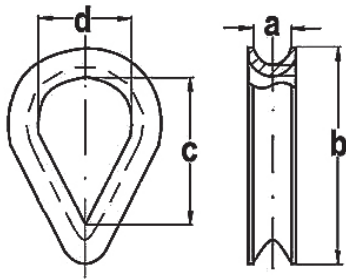

Диаметр каната (мм)	d, мм	b, мм	c, мм	a, мм	Вес 100 шт. (кг)
2,5	12	22	19	3	0,5
3,5	13	26	21	4	0,8
4	14	32	23	5	1
5	16	38	25	6	1,6
6	18	44	28	7	2
7	20	51	32	8	3
8-9	24	57	38	10	5
10-11	28	64	45	12	7
12	30	70	48	13	8
13	32	76	51	14	10
14-15	36	83	58	16	15
16	38	89	61	17	18
17	40	95	64	18	24
18-19	45	102	72	20	29
20	50	114	80	22	32
22	56	127	90	24	47
24	62	140	99	26	59
26	70	152	112	28	85
28	75	165	120	30	110
30	80	178	128	32	123
32	95	203	152	34	156
34	100	216	160	36	176
36	110	229	176	38	192
38	115	241	184	40	292
40	120	254	192	42	320
42	150	305	240	45	364

КОУШ ГОСТ 2224-93

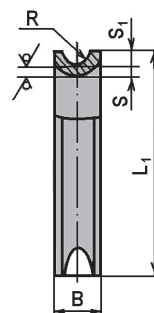
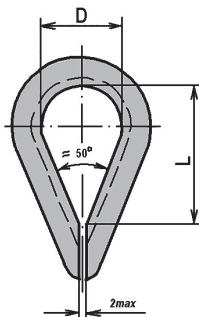

Обозначение	Диаметр каната, мм	D, мм	B, мм	L, мм	L1, мм	R, мм	S, мм	S1, мм	Вес, кг
№30	7,0 – 8,6	30	14	50	74	5	2	6	0,058
№34	8,6 – 10,2	34	18	56	84	6	3	7	0,11
№40	10,2 – 12,5	40	20	65	100	7	3	9	0,15
№45	12,5 – 15,5	45	24	74	115	9	3	11	0,2
№56	15,5 – 18,5	56	28	92	144	10	4	13	0,4
№63	18,5 – 22,0	63	32	104	160	12	4	16	0,55
№75	22,0 – 25,5	75	38	125	190	14	5	19	0,97
№85	25,5 – 30,0	85	42	142	225	16	5	21	1,32
№95	30,0 – 34,5	95	50	158	255	19	6	24	1,85
№105	34,5 – 39,5	105	56	175	280	22	6	27	2,3
№120	39,5 – 44,5	120	64	202	325	24	8	30	4

КРЮК ЧАЛОЧНЫЙ АВЛ ТИП 320

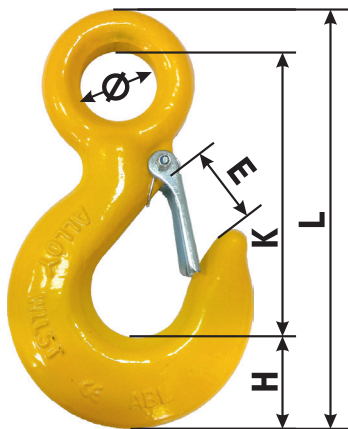

Грузоподъемность, т	Ф, мм	Е, мм	Н, мм	К, мм	Л, мм	Вес, кг
0.75	16.5	19	17	72	97	0.21
1	19	22	19	82	110	0.28
1.6	23	23	21	93.5	125	0.4
2	28	24	26	103	140.5	0.65
3	31	27.5	28	119	162	0.94
5	39	33	37	146	201	1.95
7	51	40	46.5	186.5	256	3.77
11	62	51	57	231.5	317	6.8
15	73	57	67	261	360	9.8
22	89	75	76	318	434	16.25
30	90	82	91	360	495,5	27,2

КРЮКИ ЧАЛОЧНЫЕ

Чалочные крюки предназначены для подвешивания грузов или грузозахватных приспособлений к канатам или цепям механизмов подъема.

КРЮК ЧАЛОЧНЫЙ ГОСТ 25573-82

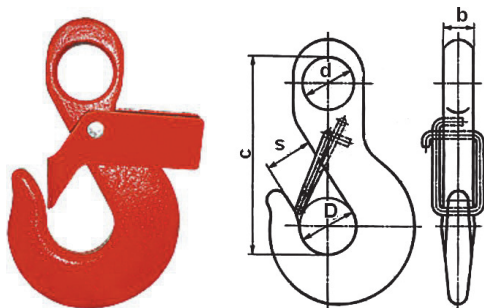

Обозначение крюка	Допускаемая нагрузка, тн	D, мм	d, мм	c, мм	s, мм	b, мм	Вес, кг
K-1,0	1,0	32	26	109	24	14	0,71
K-1,25	1,25	36	30	118	28	18	0,81
K-1,6	1,6	40	30	125	30	18	1,25
K-2,0	2,0	45	35	145	36	20	1,52
K-2,5	2,5	50	38	154	38	26	2,4
K-3,2	3,2	55	42	173,5	40	30	3,1
K-4,0	4,0	60	44	187	45	32	3,8
K-5,0	5,0	65	48	206,5	50	36	5,12
K-6,3	6,3	75	56	227,5	58	40	7,23
K-8,0	8,0	85	60	262,5	65	46	10,23
K-10,0	10,0	95	70	297,5	75	50	14,26
K-12,5	12,5	110	80	345	85	54	20,57

ЗАЖИМЫ ДЛЯ СТАЛЬНЫХ КАНАТОВ DIN 741

Зажим для стальных канатов DIN 741 предназначен для соединения стальных канатов между собой, а также для изготовления петель на концах стальных канатов. Размер определяется по диаметру применяемого троса. **DIN 741 соответствует ГОСТ 13186.** (Для фиксации).

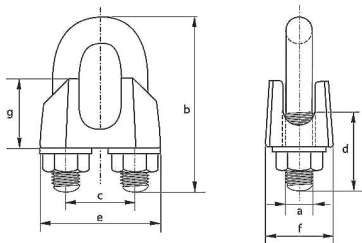

Обозначение	a	b	c	d	e	f	g	Вес 100 шт.
№	мм							кг
3	M4	20	9	12	21	10	10	0,7
5	M5	24	11	13	23	11	10	1,5
6	M5	28	13	15	26	12	11	1,9
8	M6	34	16	19	30	14	15	3,2
10	M8	42	19	22	34	18	17	6,6
13	M10	55	24	30	42	23	21	12,5
16	M12	63	29	33	50	26	26	20,5
19	M12	75	32	38	54	29	30	30,8
22	M14	85	37	44	61	33	34	35,7
26	M14	95	41	45	65	35	37	56,9
30	M16	110	48	50	74	37	43	61,8
34	M16	120	52	55	80	42	50	86,8
40	M16	140	58	60	88	45	55	109

ЗАЖИМЫ ДЛЯ СТАЛЬНЫХ КАНАТОВ DIN 1142

Зажим для стальных канатов DIN 1142 предназначен для соединения стальных канатов между собой, а также для изготовления петель на концах стальных канатов. Размер определяется по диаметру применяемого троса. (Для подъемных операций).

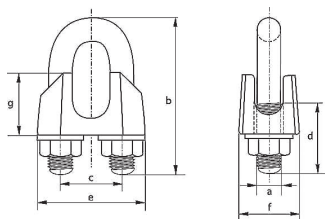

Обозначение	a	b	c	d	e	f	g	Вес 100 шт.
№	мм							кг
6	5	32	14	17	30	16	14	4
8	7	41	18	20	39	20	18	8,2
10	7	46	20	24	40	20	21	9,2
13	11	64	29	29	55	28	29	27,5
16	12	76	34	35	64	32	35	43
19	12	83	37	36	68	33	40	49
22	14	96	41	40	74	34	44	68
26	18	111	46	50	84	38	51	117
30	18	127	54	55	95	41	59	140
34	22	141	60	60	105	45	67	213
40	24	159	68	65	117	49	77	268



СКОБЫ ТАКЕЛАЖНЫЕ АВЛ

Скоба такелажная (скоба грузовая, монтажная) - один из основных элементов подъемных систем, используются для присоединения тросов, цепей, канатов в качестве съемного соединения. Представляет собой металлическую петлю, два конца которой соединены поперечным элементом (так называемым пальцем).

СКОБА ТАКЕЛАЖНАЯ ОМЕГООБРАЗНАЯ ТИП 2130 (СИ)

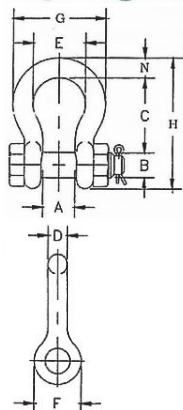

Рабочая нагрузка, тН	Размер, дюймы	A, мм	B, мм	C, мм	D, мм	E, мм	F, мм	G, мм	H, мм	N, мм	Вес, кг
1	3/8	16,8	11,2	36,6	9,65	26,2	23,1	45,2	63	9,65	0,15
1,5	7/16	19,1	12,7	42,9	11,2	29,5	26,9	51,5	74	11,2	0,22
2	1/2	20,6	16	47,8	12,7	33,3	30,2	58,5	83,5	12,7	0,36
3,25	5/8	26,9	19,1	60,5	16	42,9	28,1	74,5	106	17,5	0,76
4,75	3/4	31,8	22,4	71,5	19,1	51	46	59	126	20,6	1,23
6,5	7/8	36,6	25,4	84	22,4	58	53	102	148	24,6	1,79
8,5	1	42,9	28,7	95,5	25,4	68,5	60,5	119	167	26,9	2,57
9,5	1 1/8	46	31,8	108	28,7	74	68,5	131	190	31,8	3,75
12	1 1/4	51,5	35,1	119	31,8	82,5	76	146	210	35,1	5,31
13,5	1 3/8	57	38,1	133	35,1	92	84	162	233	38,1	7,18
17	1 1/2	60,5	41,4	146	38,1	98,5	92	175	254	41,1	9,43
25	1 3/4	73	51	178	44,5	127	106	225	313	57	15,4
35	2	82,5	57	197	51	146	122	256	348	61	23,7
55	2 1/2	105	70	267	66,5	184	145	327	453	79,5	44,6
85	3	127	82,5	330	76	200	165	365	546	92	70
120	3 1/2	133	95,5	372	92	229	203	419	626	105	120

СКОБА ТАКЕЛАЖНАЯ ОМЕГООБРАЗНАЯ ТИП 209 (СИ)

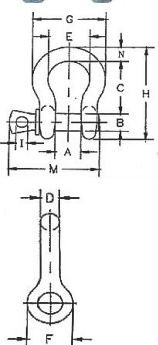

Рабочая нагрузка, тН	Размер, дюймы	A, мм	B, мм	C, мм	D, мм	E, мм	F, мм	H, мм	M, мм	N, мм	Вес, кг
1	3/8	16,8	11,2	36,6	9,65	26,2	23,1	63	51,5	9,65	0,14
1,5	7/16	19,1	12,7	42,9	11,2	29,5	26,9	74	60,5	11,2	0,17
2	1/2	20,6	16	47,8	12,7	33,3	30,2	83,5	68,5	12,7	0,33
3,25	5/8	26,9	19,1	60,5	16	42,9	38,1	106	85	17,5	0,62
4,75	3/4	31,8	22,4	71,5	19,1	51	46	126	101	20,6	1,07
6,5	7/8	36,6	25,4	84	22,4	58	53	148	114	24,6	1,64
8,5	1	42,9	28,7	95,5	25,4	68,5	60,5	167	129	26,9	2,28
9,5	1 1/8	46	31,8	108	29,5	74	68,5	190	142	31,8	3,36
12	1 1/4	51,5	35,1	119	32,8	82,5	76	210	156	35,1	4,31
13,5	1 3/8	57	38,1	133	36,1	92	84	233	174	38,1	6,14
17	1 1/2	60,5	41,4	146	39,1	98,5	92	254	187	41,1	7,8
25	1 3/4	73	51	178	46,7	127	106	313	231	57	12,6
35	2	82,5	57	197	53	146	122	348	263	61	20,4

СКОБА ТАКЕЛАЖНАЯ ПРЯМАЯ ТИП 2150 (СА)

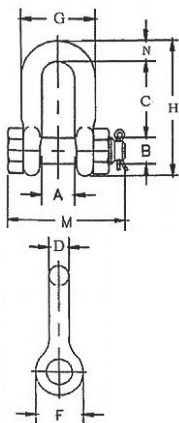

Рабочая нагрузка, тн	Размер, дюймы	A, мм	B, мм	C, мм	D, мм	F, мм	G, мм	H, мм	M, мм	N, мм	Вес, кг
1	3/8	16,8	11,2	31	9,65	23,1	35,8	58,5	55	9,65	0,15
1,5	7/16	19,1	12,7	36,1	11,2	26,9	41,1	67,5	63,5	11,2	0,22
2	1/2	20,6	16	41,4	12,7	30,2	46	77	71	12,7	0,34
3,25	5/8	26,9	19,1	51	16	38,1	58,5	95,5	89,5	16	0,67
4,75	3/4	31,8	22,4	60,5	19,1	46	70	115	103	20,6	1,14
6,5	7/8	36,6	25,4	71,5	22,4	53	81	135	120	24,6	1,74
8,5	1	42,9	28,7	81	25,4	60,5	93,5	151	135	25,4	2,52
9,5	1 1/8	46	31,8	91	28,7	68,5	103	172	150	31,8	3,45
12	1 1/4	51,5	35,1	100	31,8	76	115	191	165	35,1	4,9
13,5	1 3/8	57	38,1	111	35,1	84	127	210	183	38,1	6,24
17	1 1/2	60,5	41,4	122	38,1	92	137	230	196	41,4	8,39
25	1 3/4	73	51	146	44,5	106	162	279	230	54	14,2
35	2	82,5	57	172	51	122	184	312	264	51	21,2

СКОБА ТАКЕЛАЖНАЯ ПРЯМАЯ ТИП 210 (СА)

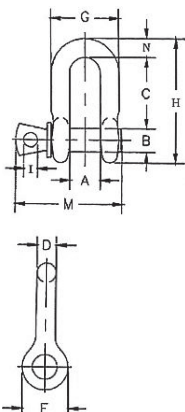

Рабочая нагрузка, тн	Размер, дюймы	A, мм	B, мм	C, мм	D, мм	F, мм	G, мм	H, мм	I, мм	M, мм	Вес, кг
1	3/8	16,8	11,2	31,8	9,65	23,1	35,8	58,5	6,35	51,5	0,13
1,5	7/16	19,1	12,7	36,6	11,2	26,9	41,4	67,5	7,85	60,5	0,2
2	1/2	20,6	16	41,4	12,7	30,2	46	77	9,65	68,5	0,27
3,25	5/8	26,9	19,1	51	16	37,1	58,5	95,5	11,2	85	0,57
4,75	3/4	31,8	22,4	60,5	19,1	46	70	115	12,7	101	1,2
6,5	7/8	36,6	25,4	71,5	22,4	53	81	135	12,7	114	1,43
8,5	1	42,9	28,7	81	25,4	60,5	93,5	151	14,2	129	2,15
9,5	1 1/8	46	31,8	91	28,7	68,5	103	172	16	142	3,06
12	1 1/4	51,5	35,1	100	31,8	76	115	191	17,5	156	4,11
13,5	1 3/8	57	38,1	111	35,1	84	127	210	19,1	174	5,28
17	1 1/2	60,5	41,4	122	38,1	92	137	230	20,6	187	7,23
25	1 3/4	73	51	146	44,5	106	162	279	25,4	231	12,1
35	2	82,5	57	172	51	122	184	312	31	263	19,2

- Коэффициент запаса скоб ABL 5:1



ЦЕПНЫЕ КОМПЛЕКТУЮЩИЕ АВЛ

Комплектующие для производства цепных строп АВЛ произведены в соответствии с европейскими стандартами качества. Отменное качество изготовления гарантирует бесперебойную сборку цепных строп и высокую надежность изделий. При производстве данных комплектующих в основе лежит безопасность, надежность и строгое соблюдение стандартов качества Европейского союза.

СОЕДИНИТЕЛЬНЫЕ ЗВЕНЬЯ 8 КЛ.

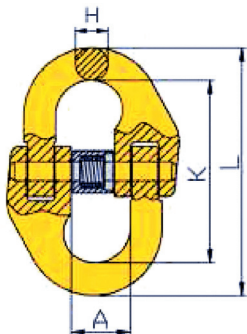

Для цепи, мм	Раб. нагр, т	A, мм	L, мм	K, мм	H, мм	Вес, кг
6	1,12	15	58	42	7	0,08
7/8	2,0	18	79,5	62,5	8,5	0,146
10	3,15	25	93	68	10,8	0,3
13	5,3	29	117	87	15	0,7
16	8	34,5	148	108,4	19,8	1,1
20	12,5	41	169,5	121,5	24	1,8
22	15	48	193,5	141,5	26	3,2
26	21,2	57,5	220	158	30	4,5
32	31,5	67	281	205	37	9

- соединительные звенья для соединения цепи класса 8 с различными подъемными кольцами и крюками;
- коэффициент запаса прочности 4:1;

ЗВЕНО С ДОПОЛНИТЕЛЬНЫМИ ЗВЕНЬЯМИ ДЛЯ 3- И 4-ВЕТВЕВЫХ ЦЕПНЫХ СТРОП DIN 5688

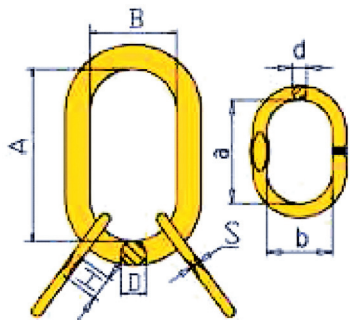

Для цепи, мм	Раб. нагр, т	A, мм	B, мм	D, мм	a, мм	b, мм	d, мм	Вес, кг
6	2,36	135	75	18	54	25	13	1,18
8	4,25	160	90	22	70	34	16	2,2
10	6,7	180	100	26	85	40	18	3,4
13	11,2	200	110	32	115	50	22	6,1
16	17	260	140	36	140	65	26	9,98
18	21,2	340	180	45	180	100	32	18,9
20	26,5	350	190	50	180	100	32	22,6
22	31,5	350	190	50	180	100	36	25,2
26	45	400	200	56	200	110	40	34,26
32	63	460	250	72	200	110	50	66,46

- коэффициент запаса прочности 4:1

ЗВЕНО ПОДЪЕМНОЕ ДЛЯ 1- И 2-ВЕТВЕВЫХ ЦЕПНЫХ СТРОП DIN 5688

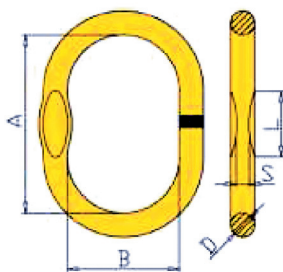

Для цепи, мм	Раб. нагр., т	A, мм	B, мм	D, мм	S, мм	L, мм	Вес, кг
7/6	1,6	110	60	13	7	25	0,34
8/7	2,12	110	60	16	7	25	0,54
10/8	3,15	135	75	18	7	35	0,823
13/10	5,3	160	90	22	11	35	1,5
16/13	8,0	180	100	26	13	45	2,32
18/16	11,2	200	110	32	17	45	3,95
20/18	14	260	140	36	-	-	6,34
22/20	17	300	160	40	-	-	8,96
26/22	21,2	340	180	45	-	-	12,8
32/26	31,5	350	190	50	-	-	16,55
36/32	45	400	200	56	-	-	23,28

- коэффициент запаса прочности 4:1

ЗВЕНО ПОДЪЕМНОЕ УВЕЛИЧЕННОЕ

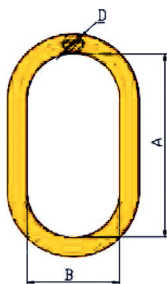

Наименование	Раб. нагр., т	A, мм	B, мм	D, мм	Вес, кг
ABL-NORV025	6,4	300	210	25	3,53
ABL-NOR22B7	7,0	210	110	22	1,83
ABL-NOR28B7	11,5	270	140	28	3,8
ABL-NOR38B7	19,0	420	220	38	10,78

КРЮК С ПРЕДОХРАНИТЕЛЕМ 8 КЛ.

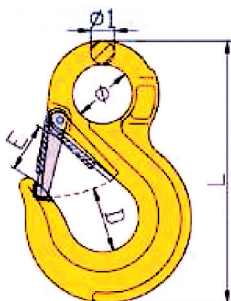

Для цепи, мм	Раб. нагр., т	Ф1, мм	E, мм	D, мм	Ф, мм	L, мм	Вес, кг
6	1,12	9	24	21	20	108	0,3
7/8	2,0	11	30	26	25	133	0,4
10	3,15	15	34	39	38	167	0,9
13	5,3	19	39	54	43	213	1,7
16	8,0	23	46	64	50	255	3,2
20	12,5	24	40	80	62	305	5,8
22	15	32	71	80	62	348	8,5
26	21,2	35	81	82	64	394	13
32	31,5	37	102	112	88	480	17

- крюки снабжены предохранительной защелкой с пружиной
- коэффициент запаса прочности 4:1.



КРЮК ВИЛОЧНОГО СОЕДИНЕНИЯ С ПРЕДОХРАНИТЕЛЕМ 8 КЛ. АВЛ

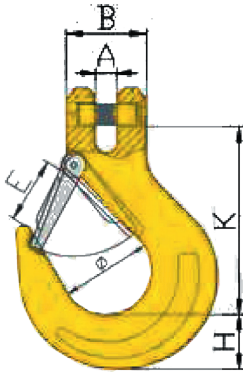

Для цепи, мм	Раб. нагр., т	А, мм	В, мм	Ф, мм	Н, мм	К, мм	Е, мм	Вес, кг
6	1,12	8	32	35	23	76	26	0,32
7/8	2,0	9,5	37	37	32,5	85,5	29	0,52
10	3,15	13	49	46	35	104	39	1,05
13	5,3	16,5	56,5	56	42,5	128	47	2,0
16	8,0	21,5	70,5	60	54	150	55	3,7
20	12,5	24	77	79	58	180	61	6,0
22	15	27	91	101	62	213	72	10,4

- крюки снабжены предохранительной защелкой с пружиной.
- подъемная цепь крепится прямо к крюку без соединительного звена.
- коэффициент запаса прочности 4:1.

КРЮК УКРОТИТЕЛЬ 8 КЛ. АВЛ

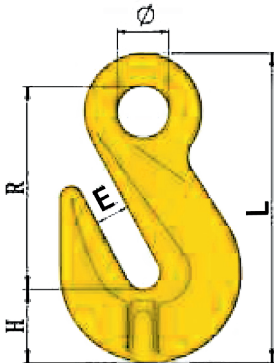

Для цепи, мм	Раб. нагр., т	Е, мм	Ф, мм	Н, мм	Р, мм	Л, мм	Вес, кг
6	1,12	8	13,5	16	51	75,2	0,14
7/8	2,0	10,8	17	18,5	60,5	88,5	0,245
10	3,15	13	20	29	79,5	121,5	0,65
13	5,3	16,5	26	42,8	99,7	158	1,39
16	8,0	19,2	30	45,7	104	169	2,2
20	12,5	24	37	56	140	219	4,6
22	15	28	44	68	165	259	8,2

- используются для уменьшения длины цепной ветви.
- коэффициент запаса прочности 4:1.

КРЮК ЛИТЕЙНЫЙ 8 КЛ. АВЛ



Для цепи, мм	Раб. нагр., т	Р, мм	Н, мм	К, мм	А, мм	Вес, кг
6	1,2	62	25	96	17,5	1,1
7/8	2,0	62	25	113	18	1,1
10	3,15	73,5	33	143	21,5	2,1
13	5,3	86	38	175	27	3,4
16	8,0	98	50	197	31,5	5,7
20	12,5	111	57	230	38	9,5
22	15	123	61	250	45	12,3

- крюки с большим зевом для литейных производств.
- коэффициент запаса прочности 4:1.

САМОЗАЩЕЛКИВАЮЩИЙСЯ КРЮК 8 КЛ. АВЛ

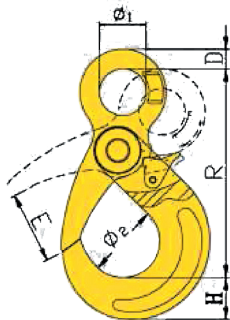

Для цепи, мм	Раб. нагр., т	Ф, мм	R, мм	D, мм	Ф2, мм	H, мм	E, мм	Вес, кг
6	1,12	22	110,5	10	34	19,5	28	0,5
7/8	2,0	25	136	12	46	24	34	0,8
10	3,15	32	171	15	56	28,5	44	1,55
13	5,3	40,5	208,5	19,5	69	40	52	3,2
16	8,0	56	257,5	22	86	50,5	60	5,74
20	12,5	64,5	275	27	100	55	81	8,5
22	15	70	320	30	98	67	82	13,0

- при поднятии груза крюк защелкивается автоматически.
- коэффициент запаса прочности 4:1.

ЧЕКЕРНЫЙ КРЮК

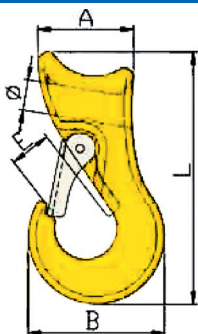

Чекерный крюк применяется при изготовлении чекеров (строп на удавку для трелевки леса).

Для цепи, мм	Раб. нагр., т	Ф/, мм	A, мм	B, мм	E, мм	L, мм	Вес, кг
3/8-1/2	1,6	17	50	71	21	132	0,68
5/8	2	22	63,5	79	23	151,5	1,21
3/4	3	28	69	103	29	170	1,99
1	5	32,5	85,7	105	38	213	4,18

- коэффициент запаса прочности 4:1.

ТОЧКИ ПОДЪЕМА ГРУЗА АВЛ

ГРУЗОВАЯ ВЕРТЛЮЖНАЯ ПЕТЛЯ АВЛ

Вертлюжная петля AVL позволяет вращение и повороты. Благодаря шарикоподшипнику, груз может вращаться на 360 градусов. Грузовая петля AVL устанавливается в направлении действия силы. Грузовая скоба откидывается, обеспечивая грузоподъемность во всех направлениях.

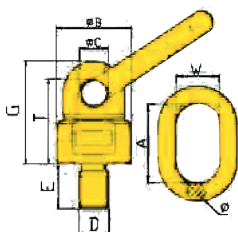

Резьба D, мм	Раб. нагр., т 90°	Раб. нагр., т 0°	E, мм	B, мм	C, мм	G, мм	T, мм	A, мм	W, мм	Ф, мм	Вес, кг
M12	0,5	1,0	18	36	15	51	41	55	30	13	0,44
M16	1,12	2,0	20	36	15	52	42	55	30	13	0,46
M20	2,0	4,0	30	49,5	19	68	56	70	35	16	0,96
M24	3,15	6,3	30	57	22	78	65,5	85	40	18	1,45
M30	5,3	10,6	35	66	23,5	96,5	80,5	85	40	20	2,17
M36	8,0	11,8	50	80	27	109	89,5	115	50	22	3,6
M42	10	15	50	80	27	109	89,5	115	50	22	3,73

- коэффициент запаса прочности 4:1.



ПРИВАРНАЯ ПЕТЛЯ АВЛ

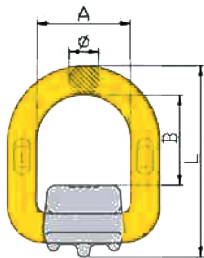

Для цепи, мм	Раб. нагр, т	A, мм	B, мм	Ф, мм	L, мм	Вес, кг
1	1,0	41	39	13	84	0,39
2	2,0	42,5	40	14	86	0,44
3	3,0	45	47	17	100	0,67
5	5,0	55	57	21	126	1,15

- крюки снабжены предохранительной защелкой с пружиной
- коэффициент запаса прочности 4:1

РЫМ-БОЛТЫ С ПОВТОРНОЙ ПЕТЛЁЙ ДЛЯ ПОДЪЁМА ВО ВСЕХ НАПРАВЛЕНИЯХ

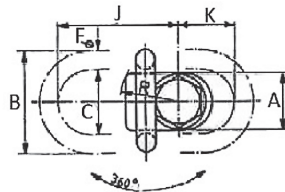
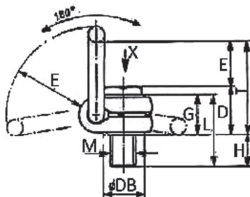

Диаметр резьбы, М	Рабочая нагрузка при подъёме по оси болта, тН	Рабочая нагрузка при боковом подъёме, тН	A, мм	B, мм	C, мм	D, мм	E, мм	E', мм	F, мм	H, мм	J, мм	K, мм	L, мм	R, мм	Вес, кг
M8	0,3	0,3	32	65	36	42	55	30	14	15	74	35	50	35	0,4
M10	0,5	0,5	32	65	36	42	56	30	14	15	74	35	50	35	0,4
M12	0,75	0,75	32	65	36	43	56	29	14	20	74	35	55	35	0,4
M16	1,5	1,5	46	85	50	50	72	41	16	25	95	45	65	46	1
M20	2,5	2,5	46	85	50	53	72	38	16	30	95	45	70	46	1,1
M24	3	3	46	85	50	55	72	36	16	40	95	45	80	46	1,2
M30	5	5	60	114	65	75	100	53	22	50	136	67	110	66	3,3



- Класс стали 8
- Болт заменяем
- Класс стали болта не менее 8.8
- подъёмная петля поворачивается в направлении нагрузки
- Обработка поверхности - окраска
- Коэффициент запаса прочности 4 : 1
- ЕС маркировка
- Не подвергать термообработке



ТАЛРЕПЫ ОЦИНКОВАННЫЕ DIN 1480 КРЮК-КОЛЬЦО (КРЮК-КРЮК, КОЛЬЦО-КОЛЬЦО)

Талреп DIN 1480 - используют для регулировки длины и натяжения стальных канатов. Довольно удобен для быстрого натяжения креплений при монтаже и строительных работах.

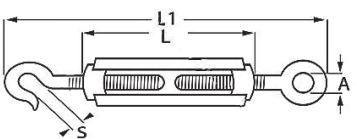

Размер	Нагрузка	L	L1	A	S	Вес 100шт
мм	кг	мм				кг
M6	80	110	170-250	10	8	9,5
M8	140	110	180-250	12	11	16,5
M10	220	125	210-300	14	13	29
M12	300	125	240-320	16	15	43
M14	350	140	260-350	18	18	62
M16	700	170	320-430	22	19	92
M20	1000	200	370-500	25	20	163
M22	1500	220	400-540	27	26	220
M24	2000	255	450-620	27	26	300
M30	3000	255	510-660	31	33	460

ТАЛРЕПЫ ОЦИНКОВАННЫЕ DIN 1478 (ВИЛКА-ВИЛКА)

Талреп DIN 1478 - используют для регулировки длины и натяжения стальных канатов. Довольно удобен для быстрого натяжения креплений при монтаже и строительных работах.

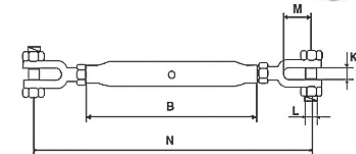

Размер	г/п	B	N	K	M	L	Вес 100 шт.
мм	тн	мм					кг
M12	0,7	228	340-540	18	33	11	80
M16	1,2	230	390-555	20	44	12	130
M20	1,5	230	395-565	22	50	16	220
M22	2,2	310	515-745	24	60	20	300
M24	3,2	355	565-820	31	65	22	425



ЦЕПИ ГРУЗОВЫЕ

ЦЕПИ ГРУЗОВЫЕ 8 КЛ ПРОЧНОСТИ DIN 818-2 (818-7)



- DIN 818-7 калиброванная цепь, применяется в цепных талях.
- Поставляем под заказ цепи 10 класса прочности.

Размер цепи	Стандарт	Ширина и шаг цепи (мм)		Раб. нагрузка, тн	Разр. нагр., кН	Вес, кг
		А	В			
6x18	DIN 818-2	18	8	1,12	45	0,8
6x18	DIN 818-7	18	7,5	1,12	45	1,1
8x24	DIN 818-2	24	11	2	80	1,4
8x24	DIN 818-7	24	10	2	80	1,42
10x30	DIN 818-2	30	14	3,15	125	2,2
10x30	DIN 818-7	30	12,5	3,15	125	2,2
13x39	DIN 818-2	39	16,3	5,3	214	3,8
16x48	DIN 818-2	48	20	8	320	5,8
20x60	DIN 818-2	60	25	12,5	500	9,1
22x66	DIN 818-2	66	28	15,3	610	11
26x78	DIN 818-2	78	35	21,3	850	23,2
32x96	DIN 818-2	96	40	32,2	1286	29

ЦЕПИ ГРУЗОВЫЕ 3 КЛ ПРОЧНОСТИ

Размер цепи	Ширина и шаг цепи (мм)		Разр.нагр., кН	Вес, кг
	А	В		
6x19	19	21	15,4	0,75
8x23	23	27	28,6	1,35
9x27	27	32	35,2	1,8
11x31	31	36	50,6	2,8
13x36	36	44(43)	72,6	3,8
16x48	48	54	112,2	5,8
19x57	57	64	136	8,0
23x66	66	75	183	11,3

- Поставляем под заказ цепи класса прочности 5, якорные и др.

ЦЕПИ ДЛЯ КОММЕРЧЕСКОГО ИСПОЛЬЗОВАНИЯ DIN 763, DIN 766

Размер цепи	DIN 763				DIN 766			
	Ширина и шаг цепи (мм)		Разр. нагр., кН	Вес, кг	Размер цепи	Ширина и шаг цепи (мм)	Разр. нагр., кН	Вес, кг
	А	В						
2x22	22	4	1,25	0,06	2x12	4	1,25	0,07
3x26	26	6	2,8	0,15	3x16	5	3,0	0,17
4x32	32	8	6,0	0,27	4x16	6	6,0	0,32
5x36	36	10	10	0,43	5x18,5	7	10	0,5
6x42	42	12	14	0,63	6x18,5	8	14	0,75
8x54	54	16	25	1,1	8x24	10	25	1,35

СТАЛЬНЫЕ КАНАТЫ



Осуществляем поставку стальных канатов, как российского, так и иностранного производства. Продаем длиной от 1 м.

Пример условных обозначений канатов

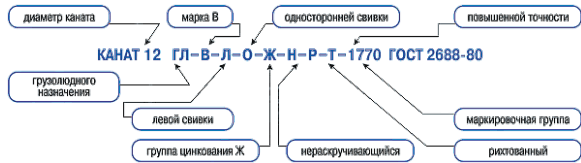

Рекомендации по применению стальных канатов

ГОСТ или ТУ	Рекомендуемые области применения																					
	Подъемные	Лифтовые	Различные тали	Шахтный вертикальный подъем	Шахтный наклонный подъем	Канатные проводники	Тормозные канаты	Уравновешивающие канаты	Для подвески оборудования при проходе	Экскаваторы	Дорожные машины	Подвесные канатные дороги и кабелькраны	Тяговые	Спил доменных печей	Металлург. краны	Буровые установки	Судовой подъем	Швартбуксиры	Стоячий такелаж	Лесоплав	Грозазащита	
ГОСТ 3062-80																						
ГОСТ 3063-80																						
ГОСТ 3064-80																						
ГОСТ 2688-80																						
ГОСТ 3066-80																						
ГОСТ 3069-80																						
ГОСТ 3077-80																						
ГОСТ 3081-80																						
ГОСТ 3083-80																						
ГОСТ 3085-80																						
ГОСТ 7665-80																						
ГОСТ 7667-80																						
ГОСТ 7668-80																						
ГОСТ 7669-80																						
ГОСТ 14954-80																						
ГОСТ 16853-88																						
ГОСТ 3090-73																						
ГОСТ 7675-73																						
ГОСТ 7676-73																						
ГОСТ 18901-73																						
ТУ 14-4-1394-86																						
ТУ 14-4-1502-88																						
ТУ 14-4-1136-81																						
ТУ 14-4-1185-82																						
ТУ 14-4-1552-89																						
ТУ 14-4-1291-84																						
ТУ 14-4-788-77																						
ТУ 14-4-496-74																						
ТУ 14-4-438-73																						
ТУ 14-4-121 (122)-76																						

- Постоянный ассортимент распространенных ГОСТов (2688-80, 7668-80, 7669-80, 7667-80 и т.д.) на складе диаметрами от 1 до 53 мм.
- Имеем возможность поставки канатов стальных с заводов-изготовителей любых ГОСТов, оцинкованных, нержавеющих, с речным/морским регистрами.
- Более подробную информацию ищите на нашем сайте: <http://st-service.ru/kanat>



КАНАТЫ, ШНУРЫ, ВЕРЕВКИ, ШПАГАТЫ



Шнур полиамидный 16-прядный

Диаметр, мм	Метров в 1 кг	Разрывная нагрузка, кг
2	417	100
3	167	200
4	91	350
5	59	400
6	50	500
8	30	900
10	18	1500

Веревка
ПА «Промтекс» 24-прядная

8	22	1140
10	15	2100
11	13	2200
12	11	2700
14	8	4000
16	6	5500
18	6	6200

Веревка
страховочно-спасательная

Модель	Диам., мм	Разрывная нагрузка, кг
«Альпекс-8»	8,5	1800
«Альпекс-10»	10	2200
«Альпекс-11»	11	2500
«Альпекс-12»	12	3000
«Кобра»	10	2800
«Лагуна»	11	3000
«Янтарь»	12	3200

Канат полиамидный ПАТ ГОСТ 30055-93			Канат полипропиленовый ППТ ГОСТ 30055-93		
Диаметр, мм	Вес, кг/100м	Разрывная нагрузка, кг	Диаметр, мм	Вес, кг/100м	Разрывная нагрузка, кг
8	4,2	1180	6 цв	1,7	450
10	6,2	1450	8 цв	3,4	750
11	7,5	2010	10 цв	4,5	980
13	10,5	2725	13 цв	7,8	1700
16	15,8	4280	8	3,4	750
19	22,3	5640	10	4,5	980
22	30,0	7780	11	5,5	1160
26	42,0	10580	13	7,8	1700
29	52,2	12945	16	11,0	2270
32	63,0	15140	19	16,5	3280
37	84,2	19850	22	22,0	4320
40	99,0	22810	26	30,5	5670
48	142,0	32440	29	36,4	6590
56	194,1	43750	32	46,0	7200
64	253,5	57020	37	61,5	8745
72	320,8	72130	40	72,0	10000
80	396,0	88810	48	104,0	13210
			56	142,0	15970
			64	185,0	20310

Продукция широко используется во многих отраслях промышленности, сельского хозяйства:

- оснащение грузоподъемных устройств и механизмов, производство грузовых строп;
- оснастка судов морского и речного флота : швартовые, буксировочные и якорные канаты, бегучий и стоячий такелаж и т.п.
- изготовление и ремонт орудий любительского и промышленного рыболовства;
- снаряжение для активного отдыха - туризма, водных видов спорта, яхтинга, рыбалки;
- в промышленном альпинизме ;
- в декоративных целях - отделка деревянных срубов ;
- для упаковки, увязки, для хозяйственных и других нужд.

Кроме указанных в таблицах, поставляются канаты: пеньковый, пеньковый пропитанный, сизалевый, хлопчатобумажный, джутовый.

КРАН-БАЛКИ ПОДВЕСНЫЕ И ОПОРНЫЕ

КРАН-БАЛКА ПОДВЕСНАЯ



КРАН-БАЛКА ОПОРНАЯ



Кран-балки подвесные, кран-балки опорные - предназначены для подъема и перемещения груза в пределах номинальной грузоподъемности.

Подвесную кран-балку отличает простота конструкции, легкость монтажа, пониженные требования к подкрановому пути. Это делает данное устройство наиболее популярным грузоподъемным механизмом в производственных, складских терминалах погрузочно-разгрузочных работ. Могут использоваться как на открытых, так и на внутренних площадках.

ХАРАКТЕРИСТИКИ	ПОДВЕСНАЯ	ОПОРНАЯ
	параметры	
Грузоподъемность кран-балки, т	1; 2; 3,2; 5; 10	
Длина пролета, м	От 3 до 15	От 4,5 до 22,5
Высота подъема, м	6-36	
Режим работы	ЗК по ГОСТ 25546, А5 по ИСО 4301	
Категория размещения по ГОСТ 15150	У2 (под навесом), У3 (в помещениях)	
Температурный режим	-20° С - +20° С; -40°С - +20° С (по заказу)	
Подкрановый путь	24М-45М	Рельс Р24 по ГОСТ 6368 квадрат 50 ГОСТ 2591

ТАЛИ КАНАТНЫЕ ЭЛЕКТРИЧЕСКИЕ ТИПА «Т», БОЛГАРИЯ



Эксплуатируются в условиях нормального, тропического и морского климата в нормальной или химически агрессивной среде как в закрытых помещениях, так и на открытом воздухе под навесом при температуре от -25°C до +40°C и от -40°C до +40°C (относительная влажность воздуха 80% при температуре +20°C)

Напряжение вторичных цепей: 24 V, (42 V)

Класс защиты IP54 (EN 60529)

Основные преимущества электротельферов:

Дополнительная комплектация функциями: микроподъем, вторая скорость подъема, микроперемещение, второй тормоз, ограничитель груза

- Надежность
- Долговечность
- Простота ухода
- Широкая гамма грузоподъемностей, скоростей подъема и передвижения
- Сертификация согласно EN ISO 9001: 2000

Дополнительная комплектация функциями: микроподъем, вторая скорость подъема, микроперемещение, второй тормоз, ограничитель груза.



T08 ...
T09 ...

T10 ...
T39 ...

Нормальная строительная высота

(с монорельсовой тележкой)

Грузоподъемность:
0,5т-5,0т;

Полиспастная система:
2/1; 4/1;

Высота подъема:
6 - 36 м;

Скорость подъема:
4-16 м/мин.

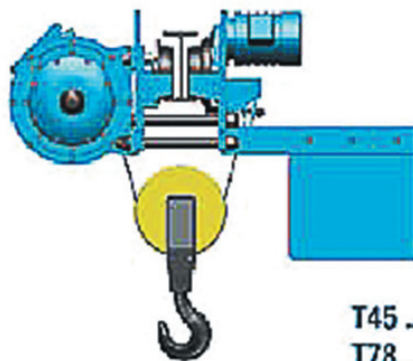

T45 ...
T78 ...

Уменьшенная строительная высота

(с монорельсовой тележкой)

Грузоподъемность: 0,5-5,0т;

Полиспастная система: 2/1;4/1;

Высота подъема: 6-36м;

Скорость подъема: 4-16м/мин;

(с микроскоростью при соотношении 1:4 и 1:6).

ТАЛЬ ЭЛЕКТРИЧЕСКАЯ МОДЕЛЬ КСД (КИТАЙ)



Электрическая таль предназначена для подъема груза, а также для его горизонтального перемещения по двутавровой балке. Механизм подъема приводится в движение с помощью электродвигателя.

Г/п, т	Высота подъема, м	Скорость подъема м/мин	Скорость передвижения м/мин	Ф каната, мм	№ двутавр. балки	Мин радиус закругления пути, м	Мощность двиг. подъема, кВт	Мощность двиг. передвиж., кВт	Напряжение силовой цепи, В	Н (строительная высота), мм	Масса, кг
0,5	6	8	20	5,1	18м-30м	1,5	0,8	0,2	380	560	115
	12									145	
1	6	8	20	7,4						650	156
	12								190		
2	6	8	20	11			1,5	0,2		860	238
	12					2,5			280		
3	6	8	20	13	24м-36м	2	3	0,4		954	284
	12					2,5			356		
5	6	8	20	15			4,5	0,4		1212	482
	12					3			581		

* Габаритные размеры уточняйте у менеджера и на нашем сайте.

ТАЛИ ЭЛЕКТРИЧЕСКИЕ ПРОИЗВОДСТВО АЛТАЙТАЛЬ (РОССИЯ)

**Тали серии «Т»**

Технические особенности:

- степень защиты оболочек электрооборудования IP54;
- эксплуатация при температуре от -20 °С до +40 °С;
- встроенный в барабан трёхступенчатый планетарный редуктор, позволяющий уменьшить нагрузку на двигатель, что существенно повышает ресурс всего механизма;
- минимизация общего объёма и веса конструкции;
- штатный канатоукладчик на всех моделях серии.

Грузоподъемность: 0,5-10,0т;

Группа режима работы по ГОСТ 25835 (ИСО 4301):

ЗМ(М5);

Монорельсовый путь-двухавровой балки по ГОСТ 19425(8239): 16М-45М.

**Тали серии «ТЭ»**

Технические особенности:

- два независимых тормоза на подъём;
- эксплуатация при температуре от -20 °С до +40.

Грузоподъемность: 0,5т-2,0т;

Группа режима работы по ГОСТ 25835 (ИСО 4301):

4М(М6), 3М(М5);

Монорельсовый путь-двухавровые балки по ГОСТ 19425(8239) :18М-36М.

ЛЕБЕДКИ ЭЛЕКТРИЧЕСКИЕ

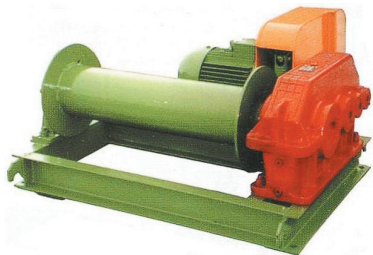

LM-2/3,2/5	LM-2	LM-3,2	LM-5
Тяговое усилие в канате, тс	2	3,2	5
Скорость намотки каната, м/с	0,3	0,28	0,2
Канатоемкость барабана, м	250	250	250
Масса лебедки без каната, кг	585	980	1200
Габаритные размеры, мм			
длина	1170	1365	1450
ширина	1140	1220	1500
высота	675	745	900

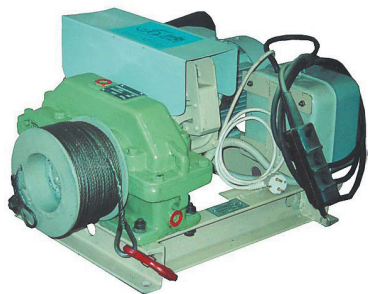

TL-12A/B	TL-12A	TL-12B
Тяговое усилие в канате, тс	0,25	0,2
Скорость намотки каната, м/с	0,24	0,24
Канатоемкость барабана, м	50	50
Масса лебедки без каната, кг	75	75
Габаритные размеры, мм		
длина	580	450
ширина	480	660
высота	370	370

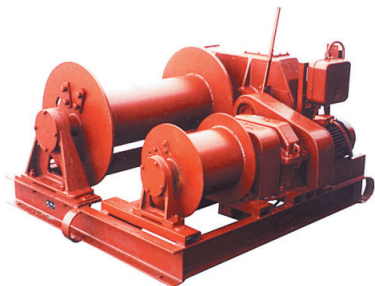

TL-8B	
Тяговое усилие в канате, тс	0,5
Скорость намотки каната, м/с	0,027
Канатоемкость барабана, м	220+230
Масса лебедки без каната, кг	1200
Габаритные размеры, мм	
длина	1666
ширина	1625
высота	875

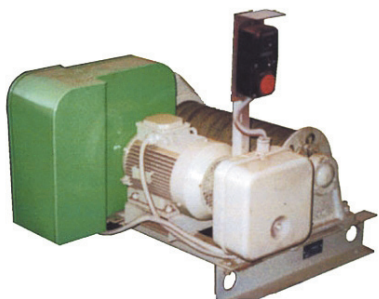

TL-9A-1	
Тяговое усилие в канате, тс	1,25
Скорость намотки каната, м/с	0,5
Канатоемкость барабана, м	80
Масса лебедки без каната, кг	410
Габаритные размеры, мм	
длина	985
ширина	990
высота	762

ЛЕБЕДКА KDJ ЭЛЕКТРИЧЕСКАЯ СТАЦИОНАРНАЯ



Лебедка KDJ электрическая стационарная предназначена для проведения монтажных, демонтажных, строительных и других работ, связанных с перемещением или подъемом грузов, а так же для комплектации грузоподъемных механизмов.

Модель	Тяговое усилие, кгс	Скорость навивки, м/с	Напряжение, В	Каналитость, м	Диаметр каната, мм	Длина каната, м	Масса, кг
KDJ-300E	300	10-15	220	29	7	30	49
KDJ-500E	500	12-18	380	58	9	60	136

ЛЕБЕДКИ СЕРИИ EWA



Грузоподъемность 250-1100 кг
Универсальная и компактная тросовая электрическая лебедка, может быть установлена в любом положении на ровной основе.

- Компактная конструкция благодаря встроенному внутрь двигателю;
- Высокий КПД, обусловленный применением цилиндрического редуктора с постоянно смазанными подшипниками;
- Двигатель со степенью защиты IP54 (защита от попадания на устройство воды и пыли).

Наименование	Г/п, т	Скорость подъема, м/мин	Мощность двигателя, кВт	Питание, В	Комплектация канатом, м	Вес, кг
EWA-250	0.25	15	0,55	380	60	59
EWA-500	0.5	15	1.1	380	60	90
EWA-1100	1.1	10	2.2	380	50	98



Виброопоры

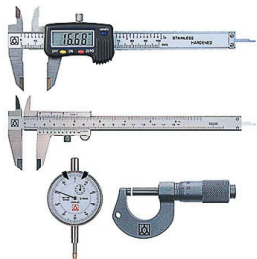

Измерительный инструмент



Металлорежущий инструмент



Тормоза колодочные



Пульты управления



Тормозные диски для эл талей



Крюковые подвески



Электромагниты



Ручной инструмент



ЛЕБЕДКА РУЧНАЯ ТИП ТЛ-2А, ТЛ-3А, ТЛ-5А



ХАРАКТЕРИСТИКИ	ТЛ-2А	ТЛ-3А	ТЛ-5А
Максимальное тяговое усилие, тс	1,25	3,2	5
Канатоемкость барабана, м	50	50	75
Диаметр каната, мм	11	16,5	21
ГОСТ каната	-2688/80	-2688/80	-2688/80
Ход каната за 1 оборот рукоятки, мм	200	100	100
Усилие на рукоятке, кгс	10	12	12
Габаритные размеры, мм	610x500x720	760x640x860	930x900x860
Масса лебедки, кг	150	230	470

ЛЕБЕДКА РЫЧАЖНАЯ РУЧНАЯ ЛР-0,63, ЛР-1,6



Предназначены для перемещения грузов в горизонтальном направлении, натяжки проводов, вытаскивания застрявшего автомобиля и других работ как в промышленности так и в быту.

Все модели оснащены съемной рукояткой.

Модель 1,6 имеет телескопическую рукоятку с регулируемой длиной и винтовой фиксацией.

Возможность эксплуатации в любом пространственном положении

Малые габариты и масса

Марка	ЛР-0,63	ЛР-1,6
Грузоподъемность, кг	630	1600
Канатоемкость, м	3, 6, 9	3, 6, 9
Диаметр каната, мм	5,6	8,3
Усилие на рукоятке, кг	28	37
Габаритные размеры, мм	760x105x130	155x1250x145
Масса, кг	7	13,2

ЛЕБЕДКА РУЧНАЯ ТЯГОВАЯ ЛР-0,25 ЛР-1,0 ЛР-1,5

Предназначена для вертикального, горизонтального и наклонного перемещения груза при монтажных и погрузочно-разгрузочных работах.

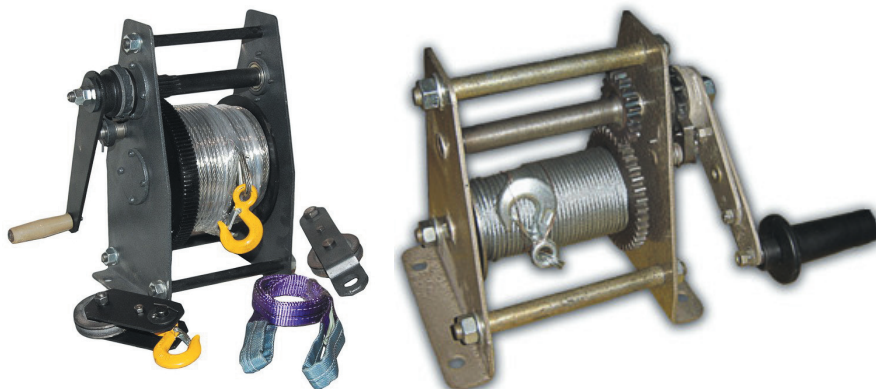

Марка	ЛР-0,25	ЛР-1	ЛР-1,5
Грузоподъемность, кг			
- на одной ветви	250	650	750
- на полиспасте		1300	1500
Высота подъема, м			
- на одной ветви	25	До 50	До 50
- на полиспасте		До 25	До 25
Диаметр каната, мм	4,0	6,5	8,0
Усилие на рукоятке, кг			
- на одной ветви		14,6	16,0
- на полиспасте	14,0	14,8	16,2
Габаритные размеры, мм	290 x 220 x 270	430 x 240 x 400	430 x 240 x 400
Масса, кг	11	24	32

В комплект ЛР-1/1,5 входит:

- полиспаст нижний
- полиспаст верхний
- универсальный строп канатный L=0,5 м.

БЛОКИ КАНАТНЫЕ МОНТАЖНЫЕ



Предназначены для применения в качестве отводных и подвесных блоков, для составления полиспастов, комплектования грузоподъемных механизмов с ручным приводом при производстве строительно-монтажных и такелажных работ

Модель	Грузоподъемность, т	Диаметр применяемого каната	Масса, кг
БМ-0,5	0,5	от 3,5 до 4,8	0,45
БМ-0,5-01	0,5	от 3,5 до 4,8	0,6
БМ-1,6	1,6	от 9 до 11	6
БМ-1,6-01	1,6	от 9 до 11	8,5
БМ-3,2	3,2	св. 11 до 14	10
БМ-3,2-01	3,2	св. 11 до 14	14,5
БМ-5,0	5	св. 14 до 18	16
БМ-5,0-01	5	св. 14 до 18	25

БЛОКИ КАНАТНЫЕ, ТИП «К» ОДНОРОЛЬНЫЕ И ДВУХРОЛЬНЫЕ



Тип блока	г/п, тн	Диаметр шкива D, мм	A1, мм	B, мм	C, мм	C1, мм	Диаметр каната, мм
Блок 0,5 т.	0,5	75	268	87	50	-	8-12
Блок 1.0 т.	1,0	100	311.5	112	55,5	-	10-14
Блок 1.0 т.	1,0	100	311.5	112	-	88	10-14
Блок 1.5 т.	1,5	125	370	140	63,5	-	13-17
Блок 2.0 т.	2,0	150	442.5	168	101	-	16-20
Блок 2.0 т.	2,0	150	442.5	168	-	146	16-20
Блок 3.0 т.	3,0	180	498	204	107	-	19-21
Блок 3.0 т.	3,0	180	498	204	-	157	19-21
Блок 5.0 т.	5,0	250	706.5	276	147	-	25-31
Блок 5.0 т.	5,0	250	706.5	276	-	220	25-31
Блок 10,0 т.	10,0	350	750	400	160	-	28-34

В таблице указаны размеры:

- C - для однорольных канатных блоков
- C1 - для двухрольных канатных блоков

Блоки с откидной щекой

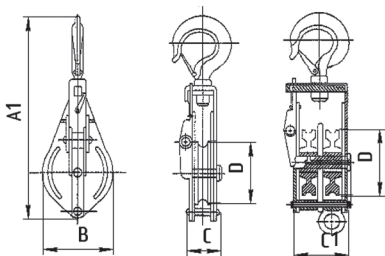

ДОМКРАТ ГИДРАВЛИЧЕСКИЙ НИЗКОГО ПОДХВАТА



Домкрат гидравлический с низким подхватом и возможностью поворота вокруг оси на 360 градусов.

- НМ – маркировка.

Грузоподъемность, кг	Максим. высота подъема боков. площадкой, мм	Максим. высота подъема верхним упором, мм	Миним. высота боковой площадки, мм	Миним. высота верхнего упора, мм	Вес, кг
5000	230	573	25	368	20
10000	260	650	30	420	35
25000	273	720	58	505	100

ДОМКРАТ ГИДРАВЛИЧЕСКИЙ БУТЫЛОЧНЫЙ MATRIX (ГЕРМАНИЯ)



Грузоподъемность, т	Высота подхвата, мм	Высота подъема, мм	Площадь опоры, мм	Вес, кг
2т	155	320	88x92	2,7
3т	194	372	92x100	3,6
5т	216	413	96x100	4,8
8т	230	457	103x118	6,3
10т	230	460	110x123	6,6
12т	230	465	116x134	7,8
15т	230	460	133x136	8,9
20т	242	452	144x150	11
25т	240	375	175x140	16,6
30т	240	370	190x155	21
50т	236	356	218x176	30



ЗАХВАТ ДЛЯ ПОДЪЕМА ТРУБ (ТОРЦЕВОЙ)



Захват торцевой для подъема и перемещения труб длиной до 18 метров и массой не более 10 тонн. Конструкция данных захватов, а так же использование специальных полиуретановых вставок обеспечивает сохранность торцов трубы при подъеме.

Наименование	Г/п пары захватов, т	Зев захвата, мм	Масса, кг
ЗТР 2,0	2,0	40	2,8
ЗТР 3,2	3,2	40	2,8
ЗТР 5,0	5,0	40	4,0
ЗТР 6,3	6,3	40	4,0
ЗТР 8,0	8,0	40	10,0
ЗТР 10	10	40	10,0

- Захват может комплектоваться полиуретановой вставкой.

ЗАХВАТ ДЛЯ ПОДЪЕМА КАБЕЛЬНЫХ БАРАБАНОВ



Наименование	Г/п захвата, т	Минимальное отверстие в барабане, мм	Масса, кг
ЗКБУ 1,12	1,12	50	1,3
ЗКБУ 2,0	2,0	60	3,3
ЗКБУ 3,15	3,15	75	4,0
ЗКБУ 5,3	5,3	85	6,7
ЗКБУ 8,0	8,0	110	8,8

- Стандартная длина цепи 0,8 м, по согласованию возможно изготовление удлиненного захвата.

Наименование	Г/п пары захватов, т	Минимальное отверстие в барабане, мм	Масса, кг
ЗКБС 2,0	2,0	30	0,9
ЗКБС 3,2	3,2	35	1,1
ЗКБС 5,0	5,0	45	2,5
ЗКБС 6,3	6,3	50	3,4
ЗКБС 8,0	8,0	55	4,5
ЗКБС 10,0	10	60	6,0

ЗАХВАТ ДЛЯ ПОДДОНА С КИРПИЧЕМ (КРАНВИЛЫ)

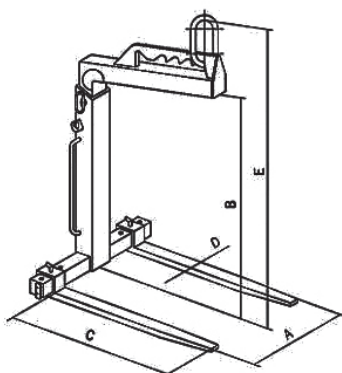
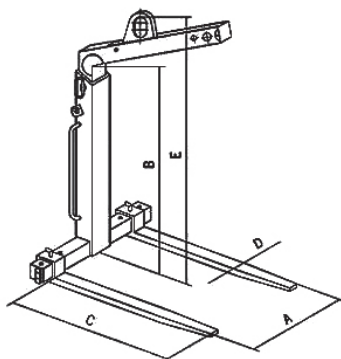

Надежные и безопасные кранвилы с возможностью настройки высоты, расстояния между вилами, а также с системой балансировки - это мощный инструмент для помощи в выполнении различных работ с грузом. Модель АSH с автоматической балансировкой центра массы груза позволяет в момент перемещения удерживать зубья вил в верхнем положении. Это предотвращает возможность случайного соскальзывания груза.

Автоматическая установка наклона (балансировка) срабатывает при нагрузке мин. 20% от грузоподъемности кранвил.

Модель МН с ручной системой балансировки.

Модель	Тип балансировки	Грузоподъемность, т	Диапазон регулировки вил, мм, А	Рабочая высота, мм В	Длина вил, мм С	Сечение вил, мм D	Высота, мм E	Масса, кг
НСF1,5МН	ручной	1,5	350-900	1300 - 2000	1000	100x40	1600-2300	150
НСF2,0МН	ручной	2,0	400-900	1300 - 2000	1000	120x40	1640-2340	200
НСF2,0АHS	автомат.	2,0	400-900	1300 - 2000	1000	120x40	1655-2355	220

- Коэффициент запаса прочности 4:1
- Для перемещения колец или катушек вилы захвата необходимо совместить.
- Кранвилы позволяют легко изменять расстояние между лапами для работы с паллетами любых размеров.



ЗАХВАТ ДЛЯ СЭНДВИЧ ПАНЕЛЕЙ

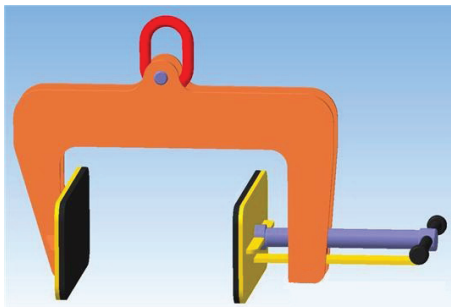

Захват для подъема, перемещения и монтажа сэндвич-панелей обеспечивает надежную фиксацию панели за счет использования ступицной конструкции, специальные резиновые накладки на прижимах исключают соскальзывание груза. Данный захват позволяет перемещать сэндвич-панели в вертикальном положении.

* Также имеется возможность использования пары захватов в комплекте с траверсой для подъема панели из горизонтального положения.

Марка	Г/п, т	Вес, кг	Толщина панели, мм
ЗСП/150-0,4	0,4	7,0	150
ЗСП/250-1,0	1,0	12,0	250

ЗАХВАТ ДЛЯ ПОДЪЁМА ЛЕСТНИЧНЫХ МАРШЕЙ

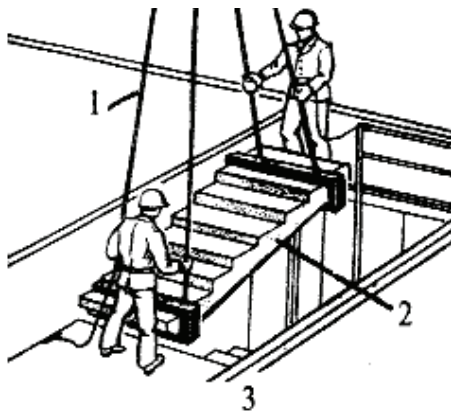

Захваты для лестничных маршей используется в паре и позволяют устанавливать лестницу вплотную к внутренней стене здания без последующего ручного перемещения конструкции

Наименование	Г/п, т	Размеры, мм			Вес, кг
		A	B	C	
ЗЛМ-2,0	2,0	200	1050	520	41

* Комплектуется цепным стропом с регулируемой длиной ветви.

* Возможно изготовление захватов под другие размеры лестничных маршей

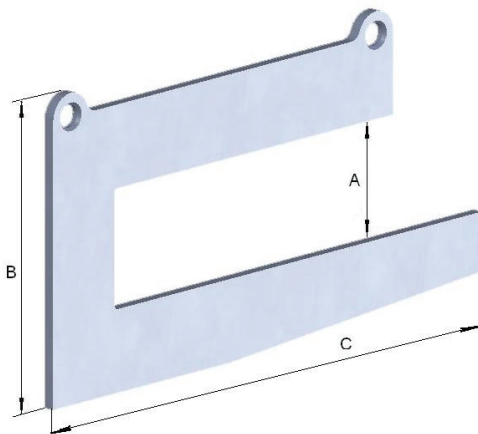

КРАН В ОКНО

Кран «КВ» имеет грузоподъемность 300 и 500 кг и высоту подъема до 60 м. Имея разборную конструкцию, кран можно поднять на крышу используя силу двух человек. Максимальный вес одного узла крана не более 60 кг. В кране используется лебедка со степенью пыле и влагозащиты IP 54, что позволяет использовать кран на открытых площадках в условиях повышенной влажности.



Кран КВ

Технические характеристики крана в окно *КВС и КВ



Кран КВС используется для установки в распор на оконный, балконный проем с высотой потолка в диапазоне 2,3-3,5м.

* Для крана КВС

Наименование	*КВС/КВ-300	КВ-500
Грузоподъемность, кг	300	500
Высота подъема, м.	40	60
Скорость подъема и опускания, м/с	21	16
Электропитание, В	220 В 50 Гц/380В 50 Гц	
Диаметр каната, мм	6	7
Тяговое усилие при горизонтальном перемещении, не более, кг	20	25
Вес без противовесов, кг	160	165
Потребляемая мощность, кВт	1,1	1,85
Режим работы	S3-30%	
Рабочие температуры, град С	-20-+40	
Габаритные размеры в собранном виде, мм ДхВхШ	2940x2300x1800	
Вылет консоли крана, мм	*950/1200	



РУКАВА ВЫСОКОГО ДАВЛЕНИЯ



Основные параметры РВД

Основные параметры и размеры РВД должны соответствовать требованиям, указанным в техническом задании заказчика.

Длина РВД (максимальный размер по торцам гаек) должна быть указана в спецификации заказчика и согласована с предприятием-изготовителем.

Допускаются отклонения размеров РВД по длине (+/- 1%). Определение длины РВД с различными фитингами приведены на рис. 1.

Для заказа РВД можно воспользоваться следующей формулой обозначения РВД в сборе:

РВД- d_u - P_n - L - $M(\tau)$ - $M(\tau)$ - $\alpha/\beta/\gamma$,

где:

РВД- рукав высокого давления;

d_u – условный внутренний диаметр РВД, мм;

P_n – номинальное давление РВД, Мпа;

L – длина рукава, мм;

M – вид фитинга – диаметр и шаг резьбы накидной гайки, мм;

τ – тип соединения (различные фитинги);

α – угол изгиба фитинга 1-го конца РВД, градус;

β – угол изгиба фитинга 2-го конца РВД, градус;

γ – угол разворота фитингов относительно оси рукава по часовой стрелке (см. Рис.2), градус.

Длины шланговых сборок



Рис.1

Угол установки фитингов

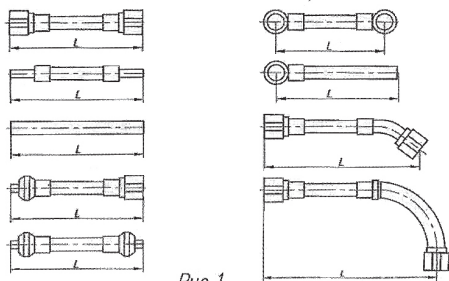

Рис.2

НАКЛАДКИ ПУ (ПОЛИУРЕТАНОВЫЕ) ДЛЯ ЗАЩИТЫ ТЕКСТИЛЬНЫХ СТРОП

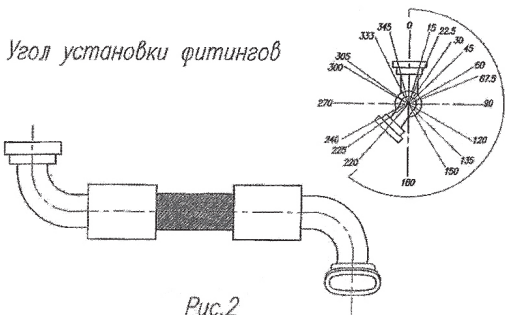
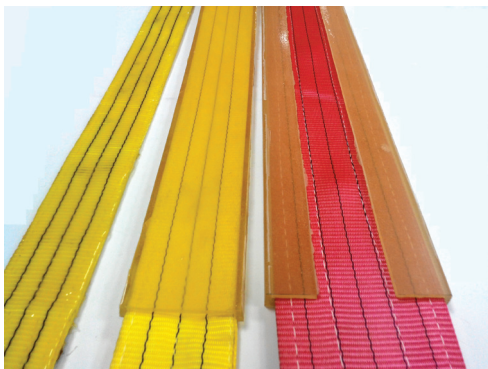

В 2013 г. наша компания освоила производство защитных изделий из полиуретана для защиты текстильных ленточных строп от повреждений об острые и необработанные края поднимаемых грузов. Мы можем изготовить как собственно чехол (С-образный, съемный) для лент шириной от 50 до 300 мм, длиной до 2 м, толщина 5 мм, так и выполнить заливку стропа по всей длине.

ХОМУТЫ ДЛЯ СТРОИТЕЛЬНЫХ ЛЕСОВ

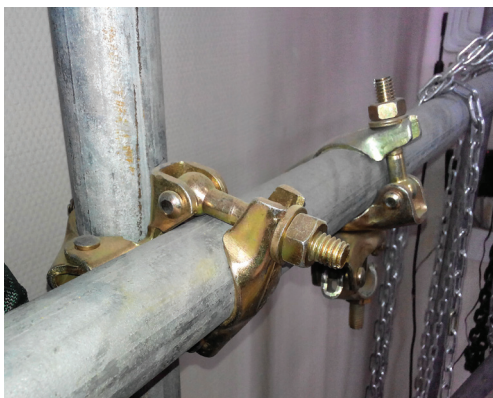

Хомут неповоротный – служит для соединения вертикальных и горизонтальных элементов конструкции хомутовых лесов строго под углом 90 градусов.

Хомут поворотный – необходим для соединения диагональных элементов и вертикальных или горизонтальных связей между собой по любым углом от 0 до 360 градусов. Хомуты поворотные и неповоротные для труб диаметром 48 мм.

Под заказ поставляем хомуты для труб тип размеров: 42 x 42мм; 48 x 60мм; 60 x 60 мм. Также есть соединители для труб (внутренние и наружные). Имея в наличии трубу и хомуты, можно организовать с их помощью не только леса строительные, но также, например, стеллажи, подмости нужной высоты, глубины и шага, разборные навесы, здания (с помощью тентов) и т.п.



Оцинкованные хомуты с неразъемным болтом

